

SÉLECTION

DU 15 OCTOBRE AU 31 DÉCEMBRE 2024

Levage et manutention



Membre de



Découvrez votre catalogue en ligne
et demandez vos devis !

LEVAC
ACCESSOIRES DE LEVAGE
ET DE MANUTENTION



LOT 10 ÉLINGUES RONDES 1 T 1.5 M - VIOLET

Lot de 10 élingues rondes CMU 1T, longueur 1.5m, Violet (EN-1492-2). Fibre et gaine en polyester.

Réf. LEV4428M15

43,60€HT/le lot

LEVAC
ACCESSOIRES DE LEVAGE
ET DE MANUTENTION

LEVAC
ACCESSOIRES DE LEVAGE
ET DE MANUTENTION



LOT 10 ELINGUES RONDES 2 T 2 M - VERT

Lot de 10 élingues rondes CMU 2T, longueur 2m, Vert (EN-1492-2). Fibre et gaine en polyester.

Réf. LEV4428N20

68,20€HT/le lot

LEVAC
ACCESSOIRES DE LEVAGE
ET DE MANUTENTION



SANGLE ARRIMAGE 50MM 2 CROCHETS DOUBLES SOUDES TENDEUR INVERSE ORANGE LONG. 9M

Sangle d'arrimage extérieur, largeur 500mm, TMU 2500 kgs, longueur 9 mètres, tendeur à cliquet inversé, deux crochets doubles soudés.

Réf. LEV4572A09BERG

17,90€HT



SANGLE ARRIMAGE 50MM 2 CROCHETS BDR TENDEUR INVERSE ORANGE LONG. 9M

Sangle d'arrimage extérieur, largeur 500mm, TMU 2500 kgs, longueur 9 mètres, tendeur à cliquet inversé, deux crochets bord de rive.

Réf. LEV4572C09BERG

17,90€HT

LEVAC
ACCESSOIRES DE LEVAGE
ET DE MANUTENTION

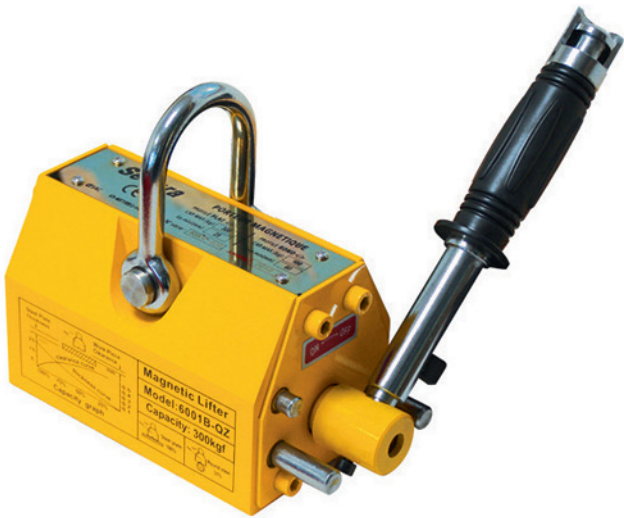

PORTEUR MAGNÉTIQUE 300 KG

Porteur magnétique à commande manuelle. Equipé d'une manille de levage pivotante et d'une semelle adaptée aux charges cylindriques. Capacité : 300 kgs.

Réf. LEV6001B

379,00€HT

LEVAC
ACCESSOIRES DE LEVAGE
ET DE MANUTENTION



PINCE A TÔLE "CX" MULTIPPOSITIONS 1500 KG

Pince à tôles multi-positions, modèle CX. CMU : 1500 kgs. Capacité mini : 225 kgs. Ouverture : 0-20mm. Levage vertical de tôles prises dans toutes les positions. Utilisation avec un palonnier ou une élingue.

Réf. LEV6091A11

499,00€HT

LEVAC
ACCESSOIRES DE LEVAGE
ET DE MANUTENTION



GRIFFE A POUTRELLES 2 T

Griffe à poutrelles CMU 2T, écartement 75 - 210 mm. Avec manille pour point de fixation sûr et rapide. La griffe crée un point d'ancrage temporaire fixe sur une poutrelle pour suspendre un appareil de levage.

Réf. LEV6025BM20

119,00€HT

LEVAC
ACCESSOIRES DE LEVAGE
ET DE MANUTENTION



PINCE A TOLE 500 KG SURFACES FRAGILES

Pince à tôles pour surfaces fragiles. CMU : 500 kgs. Capacité mini : 25 kgs. Ouverture : 0-10mm. Conçue pour soulever, tourner et transporter des tôles dont la surface doit être préservée de toute trace de marquage, par exemple en acier inox, bois ou aluminium.

Réf. LEV6095A05

499,00€HT

LEVAC
ACCESSOIRES DE LEVAGE
ET DE MANUTENTION

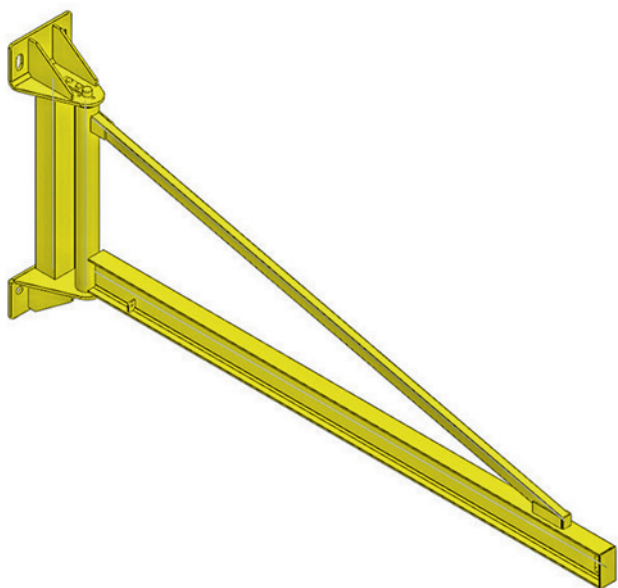

POTENCE MURALE PORTÉE 4 M 150 KG TRIANGULÉE

Potence murale portée 4 m CMU 150 KG triangulée rotation 180°. Idéale pour dévidoir de poste à souder.

Réf. LEV6126AT04

769,00€HT

LEVAC
ACCESSOIRES DE LEVAGE
ET DE MANUTENTION



PALAN MANUEL A CHAÎNE 2000 KG 3 M

Palan manuel à chaîne CMU 2000 kgs, hauteur de levée 3 mètres. Chaîne anti corrosion, crochets à large ouverture et linguets de sécurité en acier-forgé.

Réf. LEV6044E03

175,00€HT

LEVAC
ACCESSOIRES DE LEVAGE
ET DE MANUTENTION

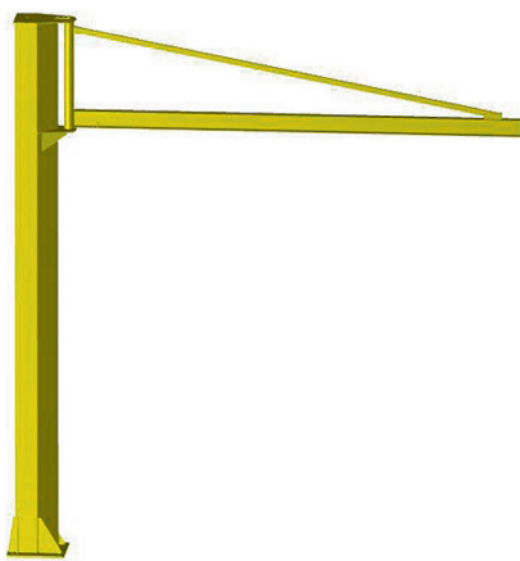

POTENCE SUR FÛT PORTÉE 4 M 1000 KG TRIANGULÉE

Potence sur fût portée 4 m CMU 1000 KG triangulée rotation 270°, hauteur sous fer 3 m.

Réf. LEV6127DT04

2725,00€HT

LEVAC
ACCESSOIRES DE LEVAGE
ET DE MANUTENTION



PALAN ÉLECTRIQUE CHARIOT ÉLEC 1000 KG 3 M

Palan électrique CMU 1000 kgs, hauteur de levée 3 mètres, vitesse de levage 4 m/min, chaîne 1 brin, suspendue par chariot électrique 1 vitesse 7 m/min.

Réf. LEV6053D4CE1

3099,00€HT



DIABLE 1 BOUTEILLE

Diable 1 bouteille 200 kgs, roue premium en caoutchouc élastique bleu non tâchant silencieux.

Réf. STOSAC15-RSB

125,00€HT



ÉQUILIBREUR DE CHARGE 2 - 4 KG COURSE 2,00 M ATEX

Équilibreur de charge ATEX câble inox. Course : 2m. Capacité : 2 - 4 kg. Équilibre le poids des outils et accessoires sur les chaînes de montage et postes de travail individuels. Idéal pour les torches de soudure.

Réf. LEV6300CAX

159,00€HT



DIABLE 2 BOUTEILLES

Diable porte 2 bouteilles avec béquille escamotable 200 kg, roue premium en caoutchouc élastique bleu non tâchant silencieux.

Réf. STOSAC200-RSB

379,00€HT



PALONNIER MONOPOUTRE RÉGLABLE 1 T

Palonnier monopoutre réglable CMU : 1T. Longueur réglable : 1000 - 2000mm. Livré avec 2 manilles-lyre HR galvanisées boulonnées et crochets tournants avec linguet de sécurité, montés aux extrémités.

Réf. LEV6056A02

699,00€HT



CHARIOT ACIER PRESTAR 150KG PR-NB-101-P

Chariot Prestar dossier rabattable 150kg. Plateau 740x480mm. Hauteur plateau : 140mm. Hauteur barre : 720mm.

Réf. MAT11362

149,00€HT



DIABLE PLIANT ALU 150KG

Diable pliant en aluminium extrêmement compact. 150 kgs de capacité de charge. Seulement 6cm d'épaisseur plié. Sangle attache rapide réglable.

129,00€HT



DIABLE POUR POSTE A SOUDER M-LK-V

Diable pour poste à souder. Capacité : 125kg. Plateau réglable en hauteur et en largeur. Le châssis empêche la bouteille de gaz de tomber et sert aussi pour le rangement des câbles.

249,00€HT



TABOURET ERGONOMIQUE M-ZAMI BAR ALU

Tabouret ergonomique intelligent contre les problèmes de dos. Grâce à la forme du siège à double courbure (double parabolique), vous étirez automatiquement votre dos et variez toujours la position assise. Idéal pour hauteur de travail de 1000 à 1100mm.

290,00€HT



TRANSPALETTE MANUEL 2.5T

Transpalette manuel basic avec une capacité de charge de 2500 kg. Couleur orange RAL2002.

Réf. STOSDF25N

319,00€HT



TRANSPALETTE HAUTE LEVEE MANUELLE 1T

Transpalette haute levée manuel avec une capacité de charge de 1000 kg. Equipé de deux stabilisateurs latéraux bloquant le transpalette au-delà de 400mm d'élévation lui procurant une excellente stabilité. Hauteur d'élévation : 800mm

Réf. STOHL540M

729,00€HT



TRANSPALETTE AVEC SYSTÈME MOBILE DE PESAGE 2T

Système mobile de pesage avec une capacité de charge de 2000 kg. Affichage LED 30mm. Précision de la pesée à plus ou moins 0,1% à 2000kg. Affichage par palier de 500g. Fonctions : Brut/Tare/Net/Totalisation

Réf. STOZF20N

949,00€HT



TRANSPALETTE ELECTRIQUE EDGE 1,5T

Transpalette électrique lithium avec une capacité de charge de 1500kg. Le transpalette électrique "EDGE" PTE15N est à la pointe de l'innovation. Il est la combinaison parfaite entre la compacité d'un transpalette manuel et l'efficacité d'un transpalette électrique. Le tout, alimenté par une batterie lithium-ion.

Réf. STOPE15N

1990,00€HT

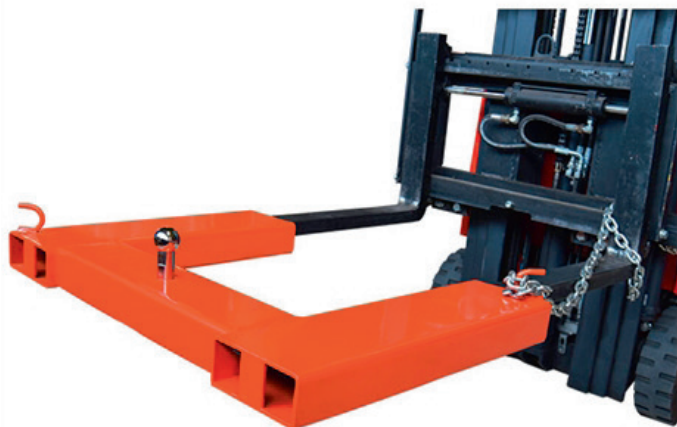

POTENCE AVEC BOULE D'ATTELAGE

Cette potence avec boule d'attelage est un accessoire de chariot élévateur qui permet la manœuvre de remorque d'une capacité allant jusqu'à 3 tonnes. Tout glissement est évité grâce à sa chaîne de sécurité.

419,00€HT



BENNE AUTOBASCULANTE 320 LITRES

Benne autobasculante 320 litres. Le basculement automatique se fait par une plaque de pression sur le devant des passages de fourches. Il peut aussi se faire par une opération manuelle de déverrouillage par câble qui peut être réalisée directement du chariot élévateur.

999,00€HT



RALLONGES DE FOURCHES FERMÉES 2M 2T

Ces rallonges de fourches fermées, en acier robuste, s'adaptent sur les fourches de votre chariot élévateur. Au minimum 60% de la longueur de la rallonge de chaque fourche doit être sur la fourche du chariot élévateur.

439,00€HT



PROTECTEUR BOUT DE FOURCHES

Ce protecteur permet de protéger les fourches d'un chariot élévateur lors de déplacements. les dimensions des fourreaux sont : 150 x 75 mm. Le maintien sur les fourches se fait par vis à serrage manuel.

169,00€HT



TABLE ELEVATRICE MANUELLE ECONOMIQUE 150 KG

Capacité de 150kg. Elévation hydraulique. Levée du plateau commandée par pédale. Descente du plateau par manette située en haut du timon. Timon repliable. Deux roues fixes et deux roues pivotantes avec frein. Hauteur d'élévation mini/maxi : 220 / 740 mm. Dimensions hors tout (L x l x h) : 892x450x906mm

Réf. STOSTF15N

369,00€HT



TABLE ÉLEVATRICE MANUELLE PREMIUM 250 KG

Capacité de 250kg. Matériel industriel haut de gamme. Table en acier, peinture époxy. Levée de plateau commandée par pédale. Descente proportionnelle par manette située en haut de l'arceau de poussée. Deux roues fixes et deux roues pivotantes avec frein. Hauteur de levée mini/maxi : 335 / 915 mm. Dimension table : 700x450mm

Réf. STOBS25

569,00€HT



TABLE ÉLEVATRICE SEMI-ÉLECTRIQUE 500 KG

Capacité de 500kg. Moteur de 700W et pompe hydraulique fabriqués en Europe. Elévation électrique. Batterie de 12V/75Ah. Chargeur intégré. Deux roues fixes de diamètre 150mm et deux roues pivotantes avec frein. Dimensions table (L x l) : 1010x520mm. Hauteur d'élévation mini/maxi : 450 / 950mm

Réf. STOES50

2290,00€HT



TABLE 1T ELEVATRICE ELECTRIQUE PLATEAU EN U

Capacité de 1 tonne. Robuste, fiable et très pratique. Groupe électro hydraulique Bucher. Son plateau en U et sa faible hauteur repliée (85mm) permettent une utilisation sans fosse ni rampe. Palettes déposées directement sur le plateau en toute sécurité grâce aux fourches du transpalette passant entre les ciseaux. Dimensions plateforme (L x l) : 1450 x 1140mm. Hauteur élévation mini/maxi : 85 / 860mm

Réf. STOBU1000

3469,00€HT

Nos services



DRIVE



**LIVRAISON
SUR CHANTIER**



**ASSISTANCE
TÉLÉPHONIQUE
CONSEILS**



DÉPANNAGE



DEVIS



SAV



**LOCATION
DE MATÉRIEL**

SUD OUEST DISTRIBUTION
Zone Industrielle Nord
106 Avenue des Martyrs de la Résistance
47200 MARMANDE



Tél. : 05 53 64 62 37
Mail : magasin@sodmarmande.com
Votre partenaire soudage

Offre valable dans la limite des stocks disponibles du 15 octobre au 31 décembre 2024. Les prix sont donnés à titre indicatif et peuvent subir des hausses. Toutes les références de ce catalogue ne sont pas systématiquement commercialisées dans toutes les agences de votre distributeur du Réseau SOCODA. Si l'un des articles venait à manquer, nous nous engageons à vous proposer le même article ou son équivalent dans les plus brefs délais. Un organisme de médiation peut être saisi en cas de litige entre l'entreprise et un particulier non résolu par une solution amiable. Retrouvez le contact de l'organisme sur nos CGV et / ou site internet.

Groupe SOCODA SA est certifié



Ne pas jeter sur la voie publique. Photos et dessins non contractuels. Chaque société de Groupe SOCODA étant indépendante, fixe librement ses prix de vente. Ces prix sont des prix indicatifs ht maxima dans la limite des stocks disponibles. Sous réserve d'erreurs typographiques ou d'impression. Caractéristiques données à titre indicatif et sans engagement. Nous avons commandé les articles en promotion en quantité suffisante. Chaque distributeur du Réseau SOCODA gérant individuellement ses approvisionnements, il est possible que certains conditionnements ou produits ne soient pas disponibles sur tous les points de vente. Pour les marques non distribuées localement, nous vous proposerons des articles d'autres marques de qualité équivalente. Les prix indiqués dans ce document sont susceptibles d'être modifiés sans préavis en fonction des variations des matières premières. ECO contribution - Mention DEEE - l'article 17 du décret n° 2005-829 du 20 juillet 2005, oblige les producteurs à informer les acheteurs, par une mention particulière, distinct du prix de vente, du coût correspondant à l'élimination des déchets d'équipements électriques et électroniques. Toutefois cette obligation ne concerne que les déchets "ménagers" c'est-à-dire provenant des particuliers ou assimilés. Les produits mentionnés dans ce catalogue sont conçus, fabriqués et destinés à des professionnels. Ils ne sont donc pas soumis à l'obligation d'affichage de l'éco participation, et pour cette raison, les prix mentionnés ne l'indiquent pas. Toutefois l'acheteur de ces produits est le seul en mesure de savoir à quels utilisateurs finaux il les destine. S'il estime que ses achats n'ont pas une vocation exclusivement professionnelle, et peuvent notamment faire l'objet de revente à des particuliers, il lui appartient de formuler auprès de son fournisseur, une demande de facturation de l'éco-contribution. Ce papier est issu de bois provenant de forêts et de plantations gérées de façon durable, il est exempt d'acide et est entièrement recyclable.